

## LINEA PADANA-GRID Griglie per piscine

Gli indiscussi vantaggi offerti dal recupero dell'acqua di vasca con i sistemi a prelievo continuo rendono necessario l'utilizzo di griglie per la copertura delle canalette di raccolta delle acque dislocate sul piano di esterno vasca.

Le griglie, che hanno quindi valenza sia funzionale che estetica, devono soddisfare precisi requisiti tecnici ed inserirsi con armonia nel contesto in cui sono collocate.

Realizzata in PVC di prima qualità, la griglia per piscina deve pertanto essere robusta, non assorbente, resistere all'attacco degli agenti chimici, resistere alla luce ed ai raggi ultravioletti ed avere il necessario grado di antiscivolosità.

I modelli di Padana-Piscine soddisfano tutti questi requisiti e garantiscono inoltre una distanza massima fra le singole stecche di 8 mm come richiesto dalla norma EN 13451/3.

Questo dettaglio, spesso trascurato, è invece importante per ragioni di sicurezza e secondariamente, nelle vasche all'aperto, permette alla griglia di meglio agire come pre-filtro dei detriti solidi più voluminosi.

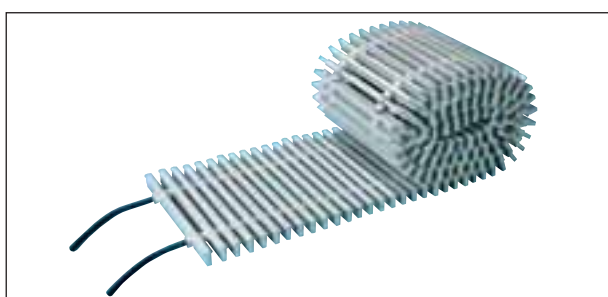

Griglia perpendicolare, arrotolabile, lineare  
Grille perpendiculaire, enroulable, linéaire  
Perpendicular roll-up linear gratings  
Rechtwinkliges, aufrollbares, lineares Abdeckrost

Codice griglia Code grille Items code Rostcode	Larghezza Längeur Width Rostbreite	Spessore Epaisseur Thickness Stärke	Colore Couleur Color Farbe
GPAL-180B	180 mm	25 mm.	Blanc (B)
GPAL-190B	190 mm	25 mm.	White (B)
GPAL-250B	250 mm	25 mm.	White (B)
GPAL-330B	330 mm	25 mm.	Weiß (B)

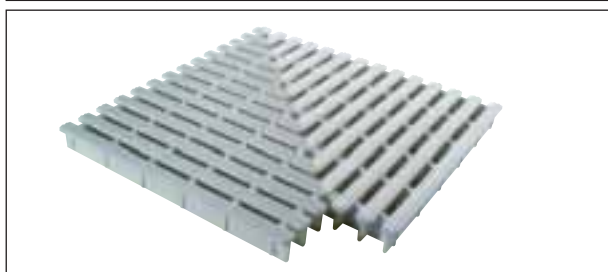

Angolo a 90° per griglie perpendicolari  
Angle à 90° pour grilles perpendiculaires  
Corner at 90° for perpendicular gratings  
Ecke 90° für Rechtwinklige Abdeckroste

Codice griglia Code grille Items code Rostcode	Larghezza Längeur Width Rostbreite	Spessore Epaisseur Thickness Stärke	Colore Couleur Color Farbe
GAPP-150B	150 mm	25 mm.	Bianco (B)
GAPP-180B	180 mm	25 mm.	Blanc (B)
GAPP-190B	190 mm	25 mm.	White (B)
GAPP-250B	250 mm	25 mm.	White (B)
GAPP-330B	330 mm	25 mm.	Weiß (B)

## LINEA PADANA-GRID Grilles pour piscines

Les avantages indiscutables offerts par les piscines avec la récupération des eaux de bassin par surverse rendent nécessaire l'utilisation des grilles pour recouvrir les caniveaux situés sur les plages.

Les grilles, qui ont donc des qualités fonctionnelles et d'aspect, doivent répondre à des exigences techniques et bien s'insérer dans l'esthétique globale du projet.

Réalisée en PVC de première qualité, les grilles pour piscines doivent donc être robustes, non absorbantes, résister aux attaques chimiques, résister à la lumière et aux rayons UV et avoir le niveau antiderapant nécessaire.

Les modèles de Padana Piscine satisfont toutes ces qualités et garantissent entre autre une distance maximale entre les baguettes de 8 mm comme requis par la norme EN13451/3.

Ce détail, souvent négligé, est important pour la sécurité et pour permettre à la grille de pré-filtrer les résidus solides plus volumineux dans les bassins non couverts, en réduisant l'entassement des évacuations.

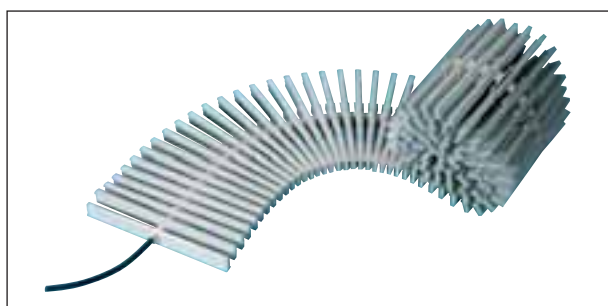

Griglia perpendicolare, arrotolabile, curvabile  
Grille perpendiculaire, enroulable, adaptable  
Perpendicular roll-up bendable gratings  
Rechtwinkliges, aufrollbares, biegbares, Abdeckrost

Codice griglia Code grille Items code Rostcode	Larghezza Längeur Width Rostbreite	Spessore Epaisseur Thickness Stärke	Colore Couleur Color Farbe
GPAC-150B	150 mm	25 mm.	Bianco (B)
GPAC-180B	180 mm	25 mm.	Blanc (B)
GPAC-190B	190 mm	25 mm.	White (B)
GPAC-250B	250 mm	25 mm.	White (B)
GPAC-330B	330 mm	25 mm.	Weiß (B)

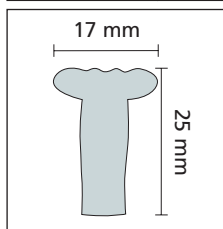

Sezione griglia tipo perpendicolare  
Coupe des grilles perpendiculaires  
Section of perpendicular gratings  
Schnitt des rechtwinklige Abdeckroste

### Note / Notes / Notes / Anmerkung:

- Si precisa che le griglie modello GPAC, qualora posate su canalette a forma arrotondata, perdono, nella parte esterna, la distanza massima tra le barre prevista dalla norma. Per ovviare a questo problema è possibile realizzare su richiesta il modello GPAL già curvato a misura.

- Dans le cas d'utilisation de la grille Réf. GPAC avec un cordon central d'assemblage, suivant les rayons demandés pour un caniveau de forme libre, l'espace entre barreau sur le coté extérieur de la grille peut être supérieur à 8 mm non conforme à la norme. Pour solutionner ce problème on doit réaliser, sur demande avec envoi de relevé de gabarits, le modèle Réf. GPAL courbe sur mesure en usine. Prévoir un délai à confirmer par l'usine suivant la demande à réception du relevé des gabarits.

- We point out that gratings type GPAC, when installed on rounded scum channels, loose, on the exterior part, the distance of 8 mm between bars as specified by standards. To solve this problem it is possible to produce, on demand, the grating type GPAL with requested radius.

- Die Abdeckroste Modell GPAC, wenn verlegt in gerundete Überlaufwannen, verlieren, in der äußeren Seite, der genormten 8 mm Abstand zwischen den einzelnen Leisten. Um diese Problem zu lösen, es ist möglich, auf Anfrage, das Modell GPAL mit gewünschtem Radius herzustellen.

## LINEA PADANA-GRID Gratings for swimming pools

The advantages offered by overflow water-recovering systems make it necessary to use gratings for covering the scum channels located on pool decks.

Made of first quality PVC, the gratings, which are required to fulfil technical and aesthetical requirements, must be mechanically strong enough, resistant against chemical agents, non-absorbent, light fastness and slip resistant.

The gratings proposed by Padana Piscine duly meet these requirements and guarantee a distance between bars of max 8 mm as required by EN 13451/3.

This detail, often ignored, is extremely important for safety reasons and for better operating in outdoor pools as pre-filter for stopping leaves and other materials which can hinder water outlets.

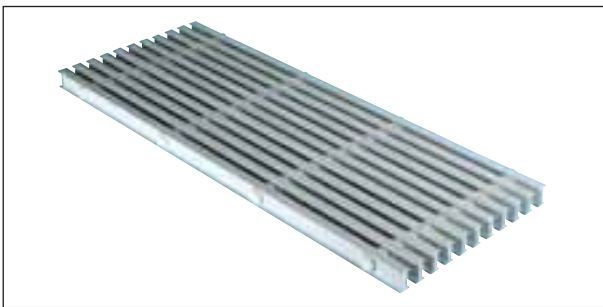

*Griglia parallela rigida*  
*Grille parallèle, rigide*  
*Parallel rigid linear gratings*  
*Paralleles, steifes Abdeckrost*

Codice griglia Code grille Items code Rostcode	Larghezza Langueur Width Rostbreite	Spessore Epaisseur Thickness Stärke	Colore Couleur Color Farbe
GPAR-150B	150 mm	25 mm.	Bianco (B)
GPAR-180B	180 mm	25 mm.	Blanc (B)
GPAR-190B	190 mm	25 mm.	
GPAR-250B	250 mm	25 mm.	White (B)
GPAR-330B	330 mm	25 mm.	Weiß (B)



*Supporto griglia in PVC*  
*Support de grille en PVC*  
*PVC grating support*  
*Rostträger aus PVC*

Codice articolo Code piece Item code Artikel	Formato Format Size Formato	Lunghezza Longueur Length Länge	Colore Couleur Color Farbe
SL25 PVC	28x40 mm.	2,50 mt.	Bianco Blanc White Weiß

## LINEA PADANA-GRID Abdeckroste für Schwimmbecken

Die offenkundigen Vorteile der Beckenwasserumwälzung mit dem System der Überlaufrinnen machen den Einsatz von Abdeckrosten zum Bedecken der Überlaufrinnen auf dem Schwimmbeckenrand weiter notwendig.

Die Abdeckroste besitzen eine funktionelle und ästhetische Aufgabe. Sie müssen bestimmte technische Anforderungen aufweisen und sich harmonisch in die Umgebung einordnen.

Sie sind aus PVC bester Qualität. Die Abdeckroste müssen stark, nicht aufsaugend, widerstandsfähig gegen chemische Komponenten, nicht lichtempfindlich, nicht empfindlich gegen ultraviolette Strahlen und rutschfest sein.

Die Modelle von Padana-Piscine weisen diese Anforderungen auf und garantieren einen maximalen Abstand von 8 mm zwischen den einzelnen Leisten, so wie es die Norm EN 13451/3 verlangt.

Dieses Detail wird oft unterschätzt, ist aber aus Sicherheitsgründen sehr wichtig. Bei den Freibecken besitzen die Abdeckroste auch die Aufgabe eines Vorfilters, der Kleingegenstände aufhält.

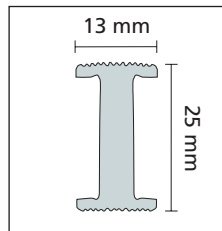

*Sezione griglia tipo parallelo*  
*Coupe des grilles paralleles*  
*Section of parallel gratings*  
*Schnitt des parallele Abdeckrostes*

**Note/ Notes/ Notes/ Anmerkung:**

- Il colore standard delle griglie è Bianco Ghiaccio, su richiesta si possono realizzare griglie di colore Avorio (A), Grigio (G) e Celeste (C).  
Les grilles standard sont de couleur Blanc, sur demande on peut réaliser des grilles dans les couleurs Ivoire (A), Gris (G) et Azure (C).  
The standard colour of above gratings is White, on request it is possible to offer gratings in Ivory (A), Grey (G) and Light-blue (C) colours as well.  
Die Abdeckroste sind eisweiß. Auf Anfrage können auch elfenbeinfarbene (A), graue (G) und hellblaue (C) Abdeckroste geliefert werden.
- Su richiesta è possibile realizzare larghezze diverse da quelle standard.  
Sur demande il est possible réaliser des grilles de largeur diverse.  
On request it is possible to quote different gratings width.  
Auf Anfrage können außer der Standardbreite auch Extrabreiten geliefert werden.
- L'angolo standard è di 90° ma su richiesta è possibile realizzare angoli con qualsiasi apertura.  
L'angle standard est de 90° mais sur demande il est possible réaliser des angles sur mesure.  
The standard corner has 90° but on request it is possible to produce corners with any angle.  
Der Standardwinkel beträgt 90°. Auf Anfrage können Abdeckroste mit jeder Winkelöffnung geliefert werden.

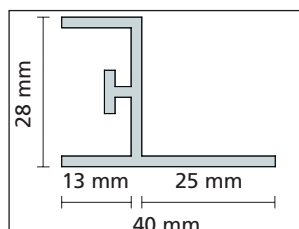

*Sezione supporto griglia in PVC*  
*Coupe support des grilles en PVC*  
*Section of gratings support*  
*Schnitt des rostträgers aus PVC*

## LINEA PADANA-DETAIL ACCESSORI PER PISCINE ACCESSOIRES POUR PISCINES ACCESSORIES FOR SWIMMING POOLS ZUBEHÖRTEILE FÜR SCHWIMMBÄDER

PIASTRELLE DI INDICAZIONE - CARREAUX NUMÉROTÉS - MARKING TILES - ANZEIGEFLESIEN

**1,20 Mt.**

Art. D400 100S  
Tundra M 12,5x25 cm Satin  
profondità orizzontale  
profondeur horizontale  
horizontal depth  
horizontale Tiefplatte

**1,20 Mt.**

Art. D400 200S  
Bay M 12,5x25 cm Satin  
profondità orizzontale  
profondeur horizontale  
horizontal depth  
horizontale Tiefplatte

**1,90 Mt.**

Art. D440 100S (2 pz)  
Tundra M 12,5x25 cm Satin  
profondità verticale  
profondeur verticale  
vertical depth  
vertikale Tiefplatte

**1,90 Mt.**

Art. D440 200S (2 pz)  
Bay M 12,5x25 cm Satin  
profondità verticale  
profondeur verticale  
vertical depth  
vertikale Tiefplatte

**6**

Art. D480 100S (2 pz)  
Tundra M 12,5x25 cm Satin  
Piastrina numerata  
Carreau numéroté  
numbered Tile  
nummerierte Platte

**6**

Art. D480 200S (2 pz)  
Bay M 12,5x25 cm Satin  
Piastrina numerata  
Carreau numéroté  
numbered Tile  
nummerierte Platte

### BOCCHETTE DI SCARICO PER CANALETTA DI VASCA EVACUATIONS EAUX DE BASSIN WATER OUTLET FOR SCUM CHANNELS WASSERABLAUF FÜR ÜBERFLUTUNGRINNE

#### Art. AS22 075B

Bocchetta da 2,5" di bronzo con scarico diametro 64 mm (capacità 145 litri/min.) e griglia di prefiltraggio in acciaio.

Siphon 2,5" en bronze avec évacuation 64 mm diamètre (capacité 145 litres/min.) et grille de filtrage en acier.

Water outlet of 2,5" made of bronze with drain pipe of 64 mm diameter (capacity of 145 litres/min.) and stainless steel pre-filtering.

Wasserablauf 2,5" aus Bronze mit Ablauf 64 mm (145 Liter/Min.) und Vorfilter aus Edelstahl.

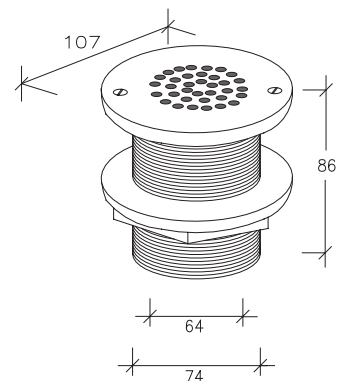

#### Art. ASSV 145A

Bocchetta da 2,5" in metallo cromato con scarico diametro 64 mm (capacità 145 litri/min.) completa di coperchio grigliato di prefiltraggio e sistema antigorgoglio.

Siphon 2,5" en métal chromé avec évacuation 64 mm diamètre (capacité 145 litres/min.) complète de grille de filtrage et système anti-bruit.

Water outlet of 2,5" made of chromed metal with drain pipe of 64 mm diameter (capacity of 145 litres/min.), pre-filtering grid and anti-noise system.

Wasserablauf 2,5" aus verchromtem Metall mit Ablauf 64 mm (145 Liter/Min.) und Ablaufbelüfter.

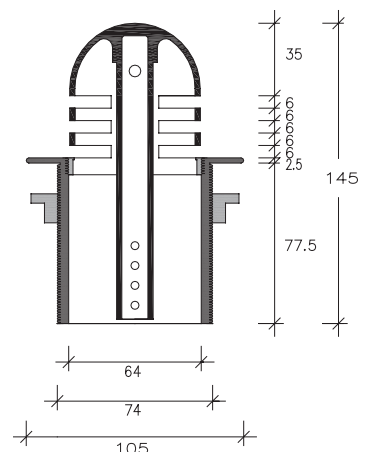

# ACCESSORIES - ZUBEHÖRTEILE

## BOCCHETTE DI SCARICO PER CANALETTE DI ESTERNO VASCA EVACUATIONS CANIVEAUX DE PLAGE WATER OUTLETS FOR DECK CHANNELS WASSERÄBLAUFE FÜR BECKENUMGÄNGSRINNE

### Art. AS11 100A

Bocchetta in PVC grigio con flangia impermeabile diametro 300 mm, scarico diametro 100 mm e griglia in acciaio inox 100x100 mm.

Siphon en PVC gris avec étanchéité 300 mm diamètre, évacuation 100 mm et grille en acier inox.

Water outlet in PVC grey colour with water-proofing membrane 300 mm diameter, drain pipe 100 mm and stainless steel grating sized 100x100 mm.

Wasserablauf aus grauem PVC mit Abdichtungsflansch 300 mm Durchmesser, Ablauf 100 mm und Rost aus Edelstahl 100x100 mm.

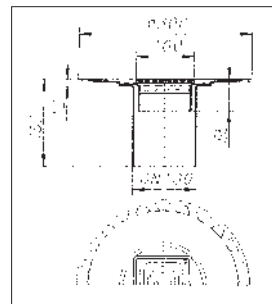

### Art. AS12 040G

Bocchetta in PVC grigio 100x100 mm con scarico verticale diametro 40 mm.

Siphon en PVC gris 100x100 mm avec évacuation verticale 40 mm. diamètre.

Water outlet in PVC grey 100x100 mm colour with vertical drain pipe 40 mm diameter.

Wasserablauf 100x100 mm aus grauem PVC mit vertikalem Ablauf 40 mm Durchmesser.



### Art. AS13 040G

Bocchetta in PVC grigio 100x100 mm con scarico orizzontale diametro 40 mm.

Siphon en PVC gris 100x100 mm avec évacuation horizontale 40 mm. diamètre.

Water outlet in PVC grey 100x100 mm colour with horizontal drain pipe 40 mm diameter.

Wasserablauf 100x100 mm aus grauem PVC mit horizontalem Ablauf 40 mm Durchmesser.



Per quanto riguarda accessori come: - scalette, maniglioni e corrimano di salita - corsie galleggianti e relativi sistemi di fissaggio - blocchi di partenza - oblò e fari subacque - e altri Padana Piscine fornirà, dietro richiesta del cliente, i nomi ed indirizzi di produttori qualificati in modo da facilitare il contatto ed il rapporto diretto.

Soltanto nel caso in cui sia espressamente richiesto, l'offerta di Padana Piscine comprenderà anche questi altri accessori.

En ce qui concerne les autres accessoires comme: - escalier, main courante - couloirs flottants et systèmes de fixation s'y rapportant - blocs de départ - hublot et phares immergés e types de grilles supplémentaires, Padana Piscine fournira, sur demande du client, les noms et adresses des producteurs de ces accessoires de façon à faciliter le contact et rapport direct.

Seulement dans le cas où cela sera explicitement requis, l'offre de Padana Piscine comprendra aussi les accessoires.

For accessories such as: - ladders and handrails - floating lane markers and anchorage systems - starting blocks - underwater windows and floodlights - others Padana Piscine can provide, at customer's request, the name and address of qualified manufacturers in order to make possible a direct business relationship.

Only if specifically required by customers will the offer of Padana Piscine include such accessories, too.

Was Zubehörteile wie: - Leitern, Handgriffe und Handläufe zum Heraussteigen - Schwimmende Bahnmarkierungen und die bezüglichen Befestigungssysteme - Startblöcke - Bullaugen und Unterwasserscheinwerfer betrifft, teilt Padana Piscine auf Wunsch des Kunden die Namen und Adressen der Zubehöhersteller mit, um die Kontaktaufnahmen und den direkte Bezug der Teile zu erleichtern.

Nur Falls es ausdrücklich verlangt wird, werden im Angebot von Padana Piscine auch die Zubehörteile inbegriffen sein.

## POLYFILL

(sistema brevettato di tamponamento dei pezzi speciali Trim-Box)

Per migliorare l'ancoraggio del materiale utilizzato per le fughe e per contenerne il peso, alcuni dei pezzi speciali del sistema Trim-Box sono stati appositamente creati con uno o più fori passanti.

Qualora sussistessero problemi di gelo e/o per ridurre lo spreco di materiale fugante Padana Piscine consiglia di tamponare, prima della posa, i fori dei pezzi Trim-Box con gli appositi profili in polistirolo Polyfill.

## POLYFILL

(Système breveté de remplissage des pièces spéciales Trim-Box)

Pour améliorer l'ancrage du produit utilisé dans les joints et limiter leurs poids, certaines pièces spéciales du système Trim-Box ont été créées spécialement avec un ou plusieurs trous débouchant.

Si les problèmes de gel persistent et/ou pour réduire le gaspillage de produit de jointoyage, Padana Piscine conseille de remplir les trous des éléments Trim-Box avant la pose avec les profilés spéciaux Polyfill en polystyrène.

## POLYFILL

(Patented plugging material for special pieces Trim-Box)







To improve the adherence of grouting material and to reduce the weight, some of the special pieces of the Trim-Box system have been intentionally made with one or more through holes.

Padana Piscine recommends that the holes of the Trim-Box pieces be plugged with the special Polyfill polystyrene profiles if there is a risk of freezing and/or to prevent grouting material from being wasted.

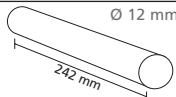
## POLYFILL

(patentiertes System zum Ausfüllen von Formteilen Trim-Box)

Zum Verbessern der Verankerung des Verfugungsmaterials und zum Verringern des Gewichts sind einige Formteile des Systems Trim-Box speziell mit einem oder mehreren durchgehenden Löchern versehen. Beim Vorliegen von Frostproblemen und/oder zur Verringerung des Verbrauchs an Verfugungsmaterial Padana Piscine sollte man die Löcher der Trim-Box Teile vor dem Verlegen mit den Polystyrol-Profilen Polyfill füllen.

	Art. P106-242	Polyfill cilindro 12x242 mm. Polyfill cylindre 12x242 mm. Polyfill cylinder 12x242 mm. Polyfill Zylinder 12x242 mm.	per/pour/for/für: Art. 7400-7500 7800-7900
	Art. P107-117	Polyfill cilindro 12x117 mm. Polyfill cylindre 12x117 mm. Polyfill cylinder 12x117 mm. Polyfill Zylinder 12x117 mm.	per/pour/for/für: Art. 7420-7520 7820-7920
	Art. P102-242	Polyfill cilindro 19x242 mm. Polyfill cylindre 19x242 mm. Polyfill cylinder 19x242 mm. Polyfill Zylinder 19x242 mm.	per/pour/for/für: Art. 8100 8600-8700-8800 8900-9000-9500
	Art. P103-117	Polyfill cilindro 19x117 mm. Polyfill cylindre 19x117 mm. Polyfill cylinder 19x117 mm. Polyfill Zylinder 19x117 mm.	per/pour/for/für: Art. 8120 8620-8720-8820 8920-9020-9520
	Art. P104-242	Polyfill profilo 242 mm. Polyfill profile 242 mm. Polyfill profil 242 mm. Polyfill Profil 242 mm.	per/pour/for/für: Art. 6050-6550
	Art. P105-117	Polyfill profilo 117 mm. Polyfill profile 117 mm. Polyfill profil 117 mm. Polyfill Profil 117 mm.	per/pour/for/für: Art. 6020-6520

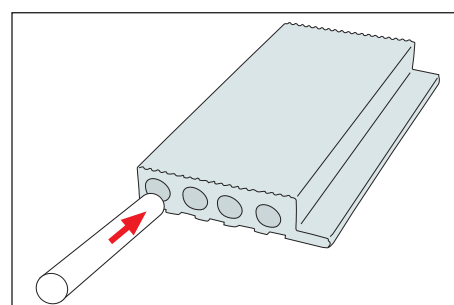
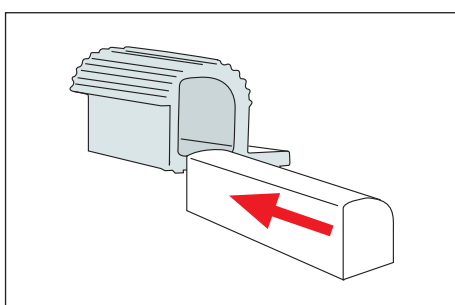

# ACCESSORIES - ZUBEHÖRTEILE

